



РУКОВОДСТВО ПО ЭКСПЛУАТАЦИИ

РУССКИЙ

СИЛОВОЕ
ВОЗДУХОДУВНОЕ

ПОРТАТИВНОЕ
УСТРОЙСТВО

МОДЕЛЬ
РВ-655

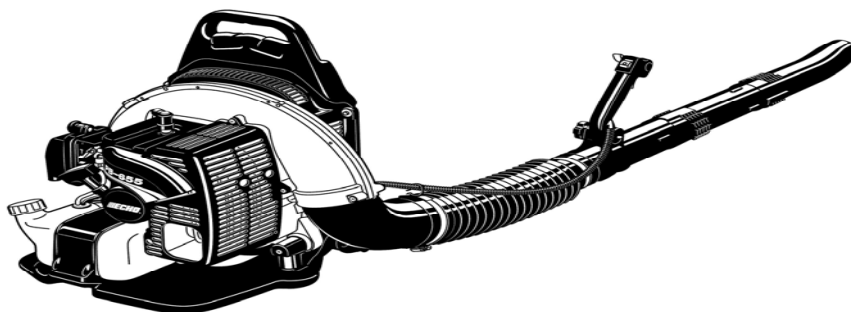

Архангельск (8182)63-90-72
Астана +7(7172)727-132
Белгород (4722)40-23-64
Брянск (4832)59-03-52
Владивосток (423)249-28-31
Волгоград (844)278-03-48
Вологда (8172)26-41-59
Воронеж (473)204-51-73
Екатеринбург (343)384-55-89
Иваново (4932)77-34-06
Ижевск (3412)26-03-58
Казань (843)206-01-48

Калининград (4012)72-03-81
Калуга (4842)92-23-67
Кемерово (3842)65-04-62
Киров (8332)68-02-04
Краснодар (861)203-40-90
Красноярск (391)204-63-61
Курск (4712)77-13-04
Липецк (4742)52-20-81
Магнитогорск (3519)55-03-13
Москва (495)268-04-70
Мурманск (8152)59-64-93
Набережные Челны (8552)20-53-41

Нижний Новгород (831)429-08-12
Новокузнецк (3843)20-46-81
Новосибирск (383)227-86-73
Орел (4862)44-53-42
Оренбург (3532)37-68-04
Пенза (8412)22-31-16
Пермь (342)205-81-47
Ростов-на-Дону (863)308-18-15
Рязань (4912)46-61-64
Самара (846)206-03-16
Санкт-Петербург (812)309-46-40
Саратов (845)249-38-78

Смоленск (4812)29-41-54
Сочи (862)225-72-31
Ставрополь (8652)20-65-13
Тверь (4822)63-31-35
Томск (3822)98-41-53
Тула (4872)74-02-29
Тюмень (3452)66-21-18
Ульяновск (8422)24-23-59
Уфа (347)229-48-12
Челябинск (351)202-03-61
Череповец (8202)49-02-64
Ярославль (4852)69-52-93

сайт: <http://echo.nt-rt.ru/> || эл. почта: eoh@nt-rt.ru

ВВЕДЕНИЕ

Вы приобрели силовое воздуходувное устройство марки ECHO. Данное воздуходувное устройство сконструировано и изготовлено для долгих лет надежной работы с высокой производительностью. Данное силовое воздуходувное устройство идеально подходит для удаления различного мусора.

Настоящее руководство содержит информацию о сборке и функционировании инструмента, а также рекомендации по уходу за ним. Прочтите его внимательно для ознакомления с функционированием данного воздуходувного устройства.

 **ПРЕДУПРЕЖДЕНИЕ**
ВНИМАТЕЛЬНО ИЗУЧИТЕ ПРАВИЛА ПО БЕЗОПАСНОМУ ИСПОЛЬЗОВАНИЮ И ВСЕ ИНСТРУКЦИИ, ПРИВЕДЕННЫЕ В ДАННОМ РУКОВОДСТВЕ .
ИСПОЛЬЗУЙТЕ ЗАЩИТНЫЕ ОЧКИ И НАУШНИКИ. НЕПРАВИЛЬНОЕ ИСПОЛЬЗОВАНИЕ ИЛИ ОБСЛУЖИВАНИЕ ПРИБОРА, А ТАКЖЕ НЕИСПОЛЬЗОВАНИЕ ЗАЩИТНЫХ ПРИСПОСОБЛЕНИЙ МОЖЕТ ПРИВЕСТИ К СЕРЬЕЗНЫМ ТРАВМАМ

СОДЕРЖАНИЕ

Введение.....	2
Безопасность и специальные сведения	2
Техника безопасности.....	3
Описание	6
Сборка	8
Эксплуатация.....	9
Обслуживание и уход	12
Поиск неисправностей	15
Условия хранения	16
Технические характеристики.....	17
Условные обозначения	17
Декларация о соответствии.....	18

Все приведенные технические характеристики, описания и иллюстрации являются максимально точными на день публикации, но могут быть изменены без уведомления.

На иллюстрациях, с одной стороны, могут быть представлены дополнительные принадлежности и оборудование, а с другой стороны, могут быть опущены некоторые из компонентов стандартной комплектации.

БЕЗОПАСНОСТЬ И СПЕЦИАЛЬНЫЕ СВЕДЕНИЯ



ОПАСНО

Этот символ, сопровождаемый словом ОПАСНО, должен привлечь внимание на то или иное действие или состояние установки, которые могут стать причиной серьезных травм или смерти оператора или других людей.



ПРЕДУПРЕЖДЕНИЕ

Этот символ, сопровождаемый словом ПРЕДУПРЕЖДЕНИЕ, должен привлечь внимание на то или иное действие или состояние установки, которые могут стать причиной серьезных травм или смерти оператора или других людей.

- Перед использованием устройства внимательно прочтите руководство по эксплуатации полностью.
- Соблюдайте все предупреждения об опасности, содержащиеся в данном руководстве.

- Эти наклейки должны быть размещены на инструменте. Правильное расположение наклеек показано на иллюстрации в разделе «ОПИСАНИЕ». Следите за состоянием наклеек и следуйте указаниям на них. Если одна из наклеек пришла в негодность, закажите новую у дилера ECHO.



№ детали 890160-09461



ОСТОРОЖНО

Надпись **ОСТОРОЖНО** обозначает потенциально опасную ситуацию, которая может привести к увечьям и травмам малой и средней степени тяжести.



Запрещенные действия обозначаются перечеркнутым кругом.

Примечание:

сообщение, предваряемое данным словом, содержит советы по использованию и обслуживанию инструмента.



№ детали 890160-06361

ПРАВИЛА ТЕХНИКИ БЕЗОПАСНОСТИ



ПРЕДУПРЕЖДЕНИЕ
ОПАСНОСТЬ ТРАВМИРОВАНИЯ В СЛУЧАЕ НЕПРАВИЛЬНОГО ИСПОЛЬЗОВАНИЯ И/ИЛИ НЕСОБЛЮДЕНИЯ ПРАВИЛ ТЕХНИКИ БЕЗОПАСНОСТИ. ПРИ РАБОТЕ С ПРИБОРОМ НЕОБХОДИМО ИСПОЛЬЗОВАТЬ СПЕЦИАЛЬНУЮ ОДЕЖДУ И СРЕДСТВА ИНДИВИДУАЛЬНОЙ ЗАЩИТЫ

РАБОЧАЯ БЕЗОПАСНОСТЬ

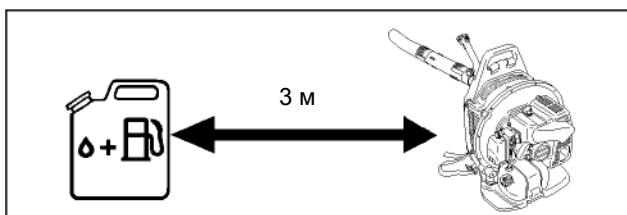
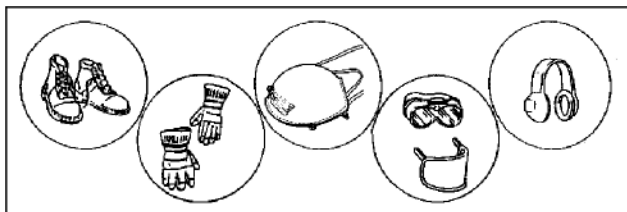

- Внимательно прочтите данное руководство. Перед началом работы необходимо запомнить правила использования инструмента.
- По любым вопросам обращайтесь к дилеру ЕСНО.
- Одевайте обувь на нескользящей подошве. Не одевайте обувь с открытым носом и не работайте босиком.
- Используйте специальную одежду для защиты ног и других открытых участков тела.
- Носите индивидуальные средства защиты органов зрения, дыхания и слуха.
- Соберите волосы так, чтобы они заканчивались выше уровня плеч.
- Будьте осторожны при обращении с топливом. Топливный бак может находиться под давлением. Прежде чем снимать крышку топливного бака, открывайте ее и давайте давлению стабилизироваться. Плотнo закрутите крышку топливной канистры и топливного бака.
- После заправки перед включением двигателя пройдите не менее 3 м, чтобы проверить на утечку топливную систему и негерметичность крышки топливного бака.
- Удалите топливо, попавшее на инструмент.
- Используйте бензиновый электроинструмент только в хорошо проветриваемых местах.
- Не используйте инструмент в закрытых помещениях, в гаражах, зданиях, ангарах и т. п.
- Прибор при запуске должен быть установлен на земле, а дроссельная заслонка установлена в положение холостого хода.
- Не запускайте двигатель, если шланг передавлен землей или другими предметами.
- Не допускайте использования инструмента детьми.
- Прибор не предназначен для измельчения или обрезки ветвей. Не помещайте в прибор ветви или мусор.
- Осмотрите место, где будет использоваться прибор.
- Уберите камни, металлические и любые другие предметы, которые могут нанести травму или повредить инструмент.
- Не используйте прибор на неустойчивых поверхностях.
- Не пускайте в рабочую зону других людей или животных.
- Не направляйте всасывающую трубу на людей или животных.
- Надежно удерживайте инструмент во время использования.
- Во избежание ожогов не касайтесь горячих поверхностей, например, глушителя или цилиндра двигателя.
- Запрещено использование неполностью собранного инструмента или вносить изменения в его конструкцию.

СНИЖАЙТЕ УРОВЕНЬ ШУМА — ПРОЯВЛЯЙТЕ УВАЖЕНИЕ К ОКРУЖАЮЩИМ!

Примечание:

работая с инструментом, соблюдайте местные правила, регламентирующие уровень звуковой мощности и рабочие часы.

- Не используйте прибор, если вы можете побеспокоить окружающих, например, поздно ночью или рано утром.
- Работайте, установив рычаг дросселя на минимально возможном уровне.
- Проверьте правильную работу глушителя.
- Проверьте воздухозаборники и воздушные фильтры, чтобы убедиться в нормальном функционировании прибора.
- Используйте во время работы только один комплект оборудования.
- Во время работы носите средства защиты органов слуха.
- Проявляйте уважение к соседям. Выбрасывайте мусор в установленных местах.

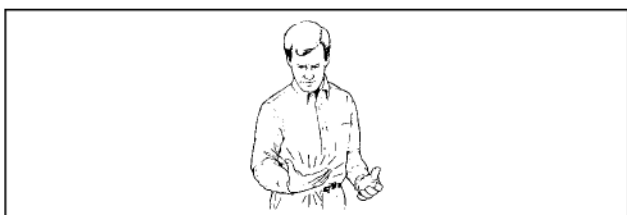
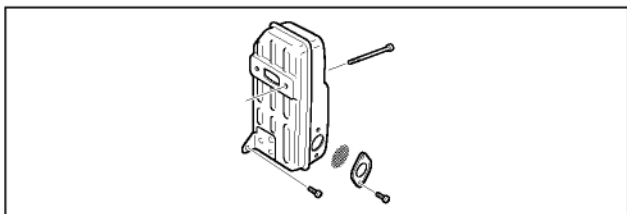

ГЛУШИТЕЛЬ С ИСКРОУЛОВИТЕЛЕМ

Искроуловитель глушителя снижает шум выхлопа и не дает раскаленным частицам углерода вылететь из глушителя.

Убедитесь, что сетка искроуловителя исправна и правильно установлена на глушителе.

ФИЗИЧЕСКОЕ СОСТОЯНИЕ

Болезнь, лекарства, алкоголь и прочие вещества, воздействующие на функционирование организма, могут нарушить координацию движений и рассеять внимание.

Работайте с инструментом, только когда находитесь в хорошем физическом и умственном состоянии.

ТЕПЛАЯ ВЛАЖНАЯ ПОГОДА

Тяжелая защитная одежда может повысить утомляемость и привести к тепловому удару. Дождитесь понижения температуры.

ВИБРАЦИЯ И ПЕРЕОХЛАЖДЕНИЕ

Считается, что синдром Рейно (поражение пальцев рук) может проявляться у некоторых людей под воздействием вибраций и холода. Под воздействием вибрации или низких температур могут появляться ощущения покалывания и жжения, приводящие к онемению пальцев рук и бледности кожных покровов пальцев рук. Настоятельно рекомендуется выполнять все приведенные рекомендации, чтобы не спровоцировать обострение этого плохо изученного заболевания.

- Тепло одевайтесь, в особенности держите в тепле голову, шею, ступни, лодыжки, руки и запястья.
- Не курите и разминайте руки во время перерывов, чтобы обеспечить достаточный приток крови.
- Ограничьте время работы. Планируйте свои рабочие дни так, чтобы работа с данным инструментом или другим моторным инструментом чередовалась с иными видами деятельности.
- В случае неприятных ощущений в пальцах, покраснения или опухания, приводящих к онемению и бледности, обратитесь к врачу.

ТУННЕЛЬНЫЙ СИНДРОМ

Считается, что повторяющиеся движения сухожилий и мышц пальцев, рук и плеч могут приводить к болезненным ощущениям, опуханию, онемению, слабости и острой боли.

Некоторые монотонные движения руками могут приводить к развитию туннельного синдрома.

Во избежание появления туннельных синдромов делайте следующее:

- Не изгибайте и не растягивайте запястье.
- Делайте регулярные перерывы, чтобы дать возможность рукам отдохнуть.
- Снижьте интенсивность повторяющихся движений, которые вызывают недомогание.
- Делайте физические упражнения для укрепления мышц рук и плечей.
- Обратитесь к врачу в случае появления ощущений покалывания, онемения или боли в пальцах, руках, запястьях, плечах.

Сделайте это как можно скорее, чтобы предотвратить серьезные повреждения мышц и нервных окончаний.



СРЕДСТВА ИНДИВИДУАЛЬНОЙ ЗАЩИТЫ ОРГАНОВ ЗРЕНИЯ И СЛУХА

- Работайте в защитных очках.
- Применяйте средства защиты органов слуха. Несоблюдение данного требования может привести к потере слуха.

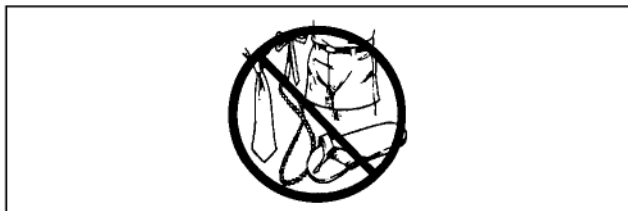

ПРАВИЛЬНАЯ ОДЕЖДА

- Следует использовать удобную и прочную одежду. Наденьте длинные брюки. **НЕ РАБОТАЙТЕ В ШОРТАХ.**
- Не одевайте свободную одежду, шарфы, галстуки, украшения и т. д., т. к. они могут попасть в лопасти вентилятора и запутаться там.
- Одевайте обувь на нескользящей подошве. **НЕ НАДЕВАЙТЕ** обувь с открытым носом и не работайте босиком.
- Для более плотного контакта с рукоятками используйте нескользящие рабочие перчатки. Перчатки снижают также вибрацию, передающуюся от инструмента к рукам.

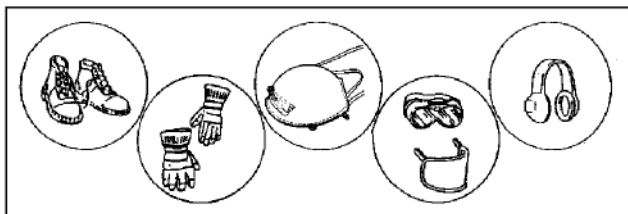

ОПИСАНИЕ

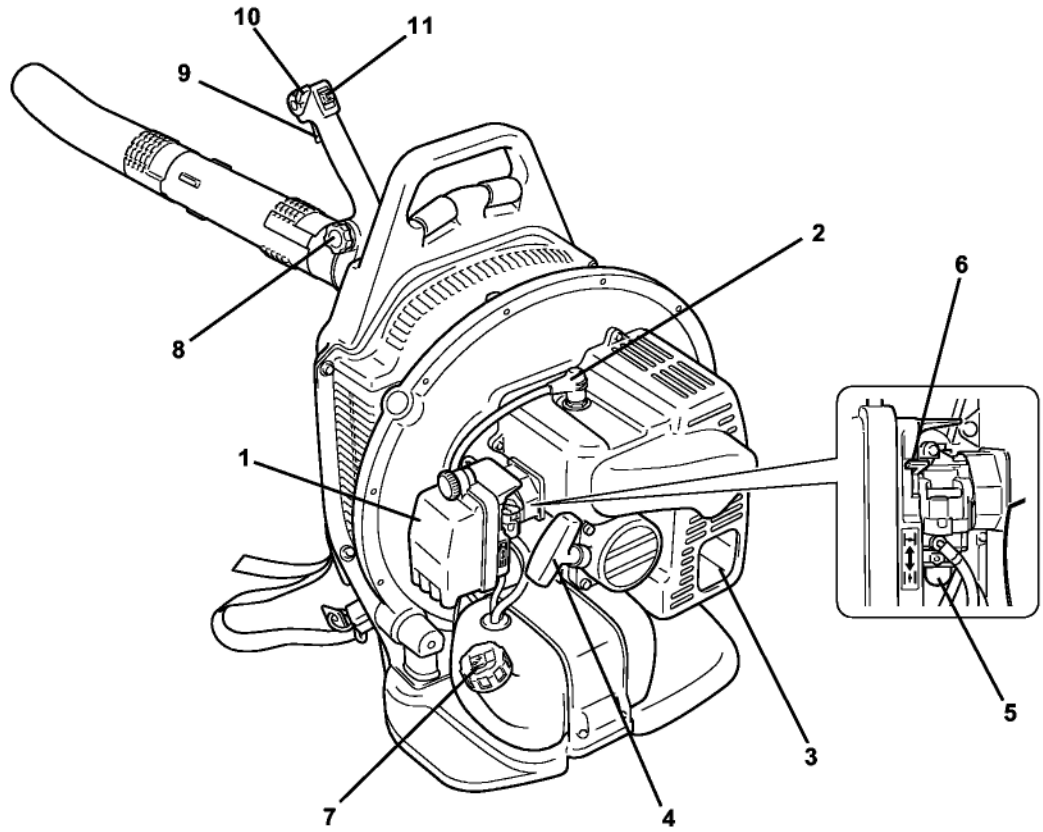

№ детали 890160-06361

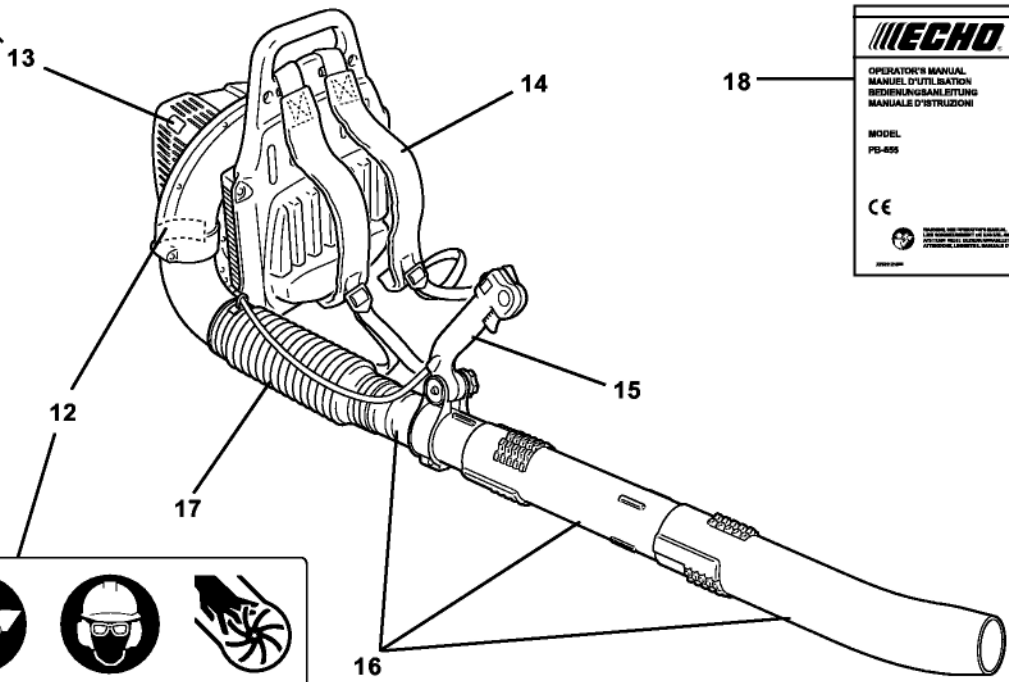

№ детали 890160-09461

ОПИСАНИЕ

1. **ЗАЩИТНАЯ КРЫШКА** — Закрывает воздушный фильтр.
2. **СВЕЧА ЗАЖИГАНИЯ**
3. **ИСКРОУЛОВИТЕЛЬ ГЛУШИТЕЛЯ** — Искроуловитель глушителя снижает шум выхлопа и не дает раскаленным частицам углерода вылететь из глушителя.
4. **РУКОЯТКА СТАРТЕРА** — Вытягиваемая рукоятка для запуска двигателя.
5. **ПРАЙМЕР** — Перед запуском нагнетает свежее топливо из топливного бака в карбюратор для вытеснения воздуха и старого топлива.
6. **РЫЧАГ ВОЗДУШНОЙ ЗАСЛОНКИ** — Служит для обогащения топливно-воздушной смеси в карбюраторе для эффективного запуска.
7. **КРЫШКА ТОПЛИВНОГО БАКА** — Закрывает топливный бак.
8. **ФИКСИРУЮЩАЯ КНОПКА** — Служит для регулировки положения рукоятки для максимального комфорта и управляемости.
9. **ПУСКОВОЙ МЕХАНИЗМ ДРОССЕЛЯ** — Устройство, приводимое в действие пальцем для контроля за оборотами двигателя.
10. **РЫЧАГ ДРОССЕЛЬНОЙ ЗАСЛОНКИ** — Служит для контроля за положением пускового механизма дросселя для достижения необходимых оборотов двигателя.
11. **ПЕРЕКЛЮЧАТЕЛЬ ЗАЖИГАНИЯ** — ПОЛЗУНКОВЫЙ ПЕРЕКЛЮЧАТЕЛЬ сверху рукоятки. Перемещайте выключатель вперед для работы, назад для остановки.
12. **НАКЛЕЙКА БЕЗОПАСНОСТИ** — Перечень основных правил безопасности.
13. **НАКЛЕЙКА БЕЗОПАСНОСТИ** — Перечень основных правил безопасности.
14. **ПЛЕЧЕВЫЕ РЕМНИ** — С их помощью инструмент надевается на плечи.
15. **РУКОЯТКА** — Служит для направления воздушного потока и управления им.
16. **ТРУБЫ ВОЗДУХОДУВНОГО УСТРОЙСТВА**
17. **ГИБКИЙ ШЛАНГ** — Позволяет осуществлять любые движения.
18. **РУКОВОДСТВО ПО ЭКСПЛУАТАЦИИ** — Прилагается к инструменту. Перед началом работы ознакомьтесь с руководством и сохраните его.

СБОРКА

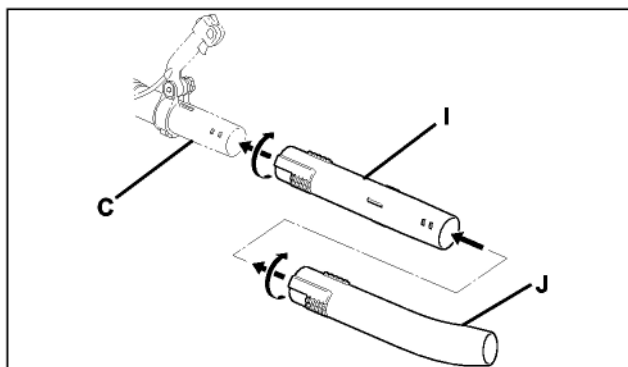
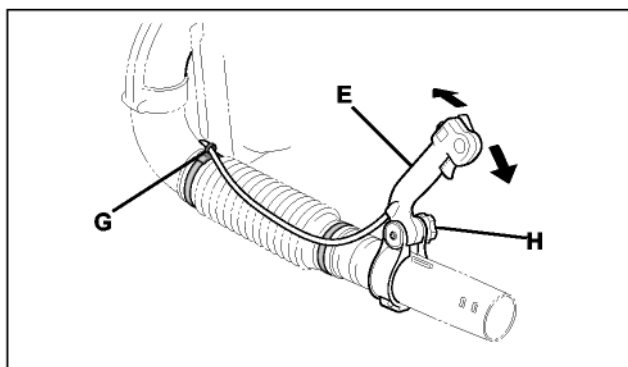
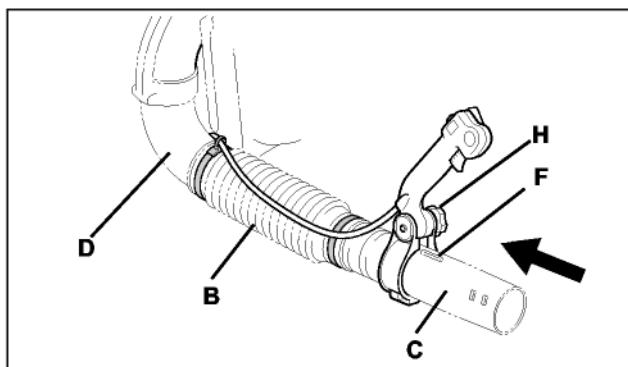
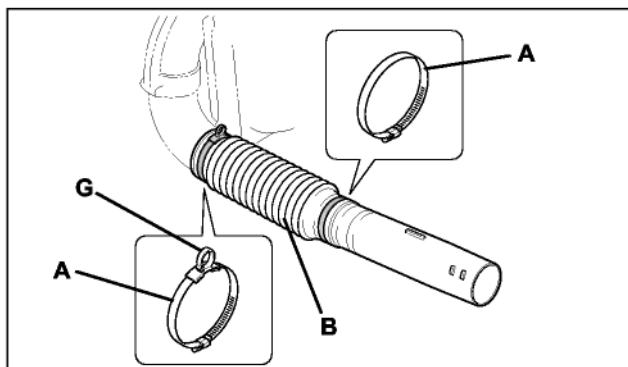
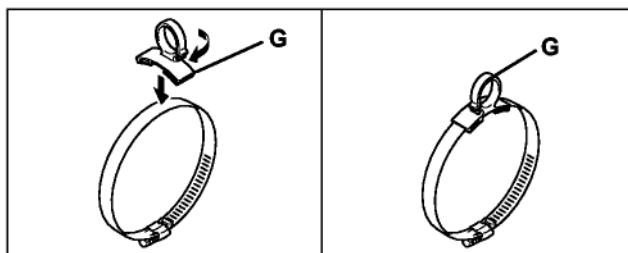

ПРЕДУПРЕЖДЕНИЕ

НЕ ОСУЩЕСТВЛЯЙТЕ ТЕХНИЧЕСКОЕ ОБСЛУЖИВАНИЕ ИЛИ СБОРКУ ИНСТРУМЕНТА, ЕСЛИ ВКЛЮЧЕН ДВИГАТЕЛЬ. В ПРОТИВНОМ СЛУЧАЕ, ВЕЛИКА ВЕРОЯТНОСТЬ ПОЛУЧЕНИЯ СЕРЬЕЗНЫХ ТРАВМ.

МОНТАЖ ТРУБ ВОЗДУХОДУВНОГО УСТРОЙСТВА

1. Установите направляющее кольцо (G) поперек колennого фиксатора и поверните, чтобы зажимы полностью наложались на поверхность фиксатора.
2. Установите фиксаторы (A) на оба конца гибкого шланга (B).

Примечание:

с помощью фиксатора с направляющим кольцом для провода (G) колeno монтируется к гибкому шлангу.

3. Установите шпindelь (C) на гибком шланге (B).

Примечание:

перед монтажом рукоятки (E) убедитесь, что провод дросселя не перекручен.

4. Разместите провод между колenom (D) и рамой, а затем сверху гибкого шланга. Ослабьте крепление кнопки (H). Выровняйте метку на рукоятке с выступами (F). Установите рукоятку на шпindelь (C), заведя ее за выступы.
5. Смонтируйте гибкий шланг (B) на колене (D) и затяните фиксаторы (A).

Примечание:

для облегчения монтажа гибкого шланга на колене используйте небольшое количество смазки.

6. Закрепите провод дросселя в направляющем кольце для провода (G).
7. Поверните рукоятку (E) в необходимое положение. Вручную затяните кнопку (H).
8. Смонтируйте жесткий шланг (I) на шпindelе (C), пока не почувствуете сопротивление. Не прилагайте чрезмерные усилия. Удерживайте шпindelь и вращайте жесткий шланг по часовой стрелке, приводя в действие фиксирующие пазы, пока крепление не станет надежным. Не прилагайте чрезмерные усилия.
9. Смонтируйте изогнутый шланг (J) на жестком шланге (I), как указано в пункте 8.

Примечание:

во время работы крепления трубопроводов могут ослабляться. Эксклюзивная фиксирующая система позволяет произвести повторную затяжку. В случае ослабления снимите жесткий шланг и изогнутый шланг и произведите повторную установку, как указано в пунктах 8 и 9.

ЭКСПЛУАТАЦИЯ



⚠ ОСТОРОЖНО

Прежде чем открыть топливный бак, сначала немного ослабьте крышку и подождите, чтобы давление в баке стабилизировалось.

ТОПЛИВО

- В качестве топлива следует использовать смесь бензина стандартного качества и высококачественного машинного масла для 2-тактного двигателя с воздушным охлаждением. Рекомендуется использовать неэтилированный бензин с минимальным октановым числом 89. Не используйте топливо, содержащее в своем составе метиловый спирт или более чем 10 % этилового спирта.
- Рекомендуемые пропорции смеси; 50:1 (2 %) по стандарту ISO-L-EGD (ISO/CD 13738), JASO FC и ECHO Premium 50:1.
 - Не смешивайте топливо непосредственно в топливном баке двигателя.
 - Избегайте пролива бензина или масла. Обязательно вытирайте разлившееся топливо.
 - С бензином следует обращаться осторожно, — он легко воспламеняется.
 - Храните топливо только в пригодном для этого контейнере.

Примечание:

Со временем топливо меняет свои свойства. Не подготавливайте топлива больше, чем планируете использовать в течение последующих тридцати дней. Не смешивайте топливо непосредственно в топливном баке.

РАБОТА С ТОПЛИВОМ

⚠ ОПАСНО

- **С ТОПЛИВОМ СЛЕДУЕТ ОБРАЩАТЬСЯ КРАЙНЕ ОСТОРОЖНО. ОНО ЛЕГКО ВОСПЛАМЕНЯЕТСЯ. НЕСОБЛЮДЕНИЕ УКАЗАННЫХ ПРАВИЛ МОЖЕТ ВЫЗВАТЬ ПОЖАР ИЛИ ВЗРЫВ И СТАТЬ ПРИЧИНОЙ СЕРЬЕЗНЫХ УВЕЧИЙ ИЛИ ПРИВЕСТИ К СМЕРТИ.**
- **ПОСЛЕ ЗАПРАВКИ НАДЕЖНО ЗАТЯНИТЕ КРЫШКУ ТОПЛИВНОГО БАКА И УБЕДИТЕСЬ В ОТСУТСТВИИ УТЕЧКИ ТОПЛИВА. В СЛУЧАЕ УТЕЧКИ ТОПЛИВА УСТРАНИТЕ ЕЕ, НЕ ВКЛЮЧАЯ ИНСТРУМЕНТ, ТАК КАК ЭТО МОЖЕТ ПРИВЕСТИ К ПОЖАРУ.**

- При работе с топливом используйте только пригодные и безопасные в работе емкости.
- Не курите и исключите появление огня и искр около топлива.
- Всегда заполняйте топливный бак на открытом пространстве. Никогда не заправляйте устройство топливом в помещении.
- Никогда не заправляйте топливный бак при работающем или прогретом двигателе.
- Заливать топливо выше уровня кромки топливного бака не разрешается.
- Крышку топливного бака следует открывать медленно, чтобы стабилизировать давление в топливном баке.
- После окончания работы с топливом обязательно вытрите пролившееся топливо.
- Всегда закрывайте крышки топливного бака и канистры.
- После заправки отойдите на расстояние не менее 3 метров от места заправки, убедитесь в отсутствии утечки топлива и только потом начинайте работу.
- Храните топливо только в пригодном для этого контейнере.
- Не храните прибор, оставив топливо в баке — утечка топлива может привести к пожару.
- Храните топливо в хорошо проветриваемом свободном помещении вдали от открытого огня и искр.

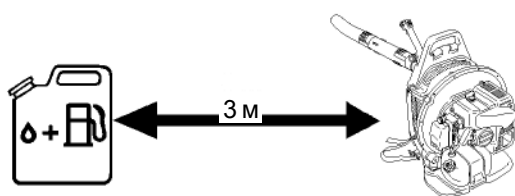
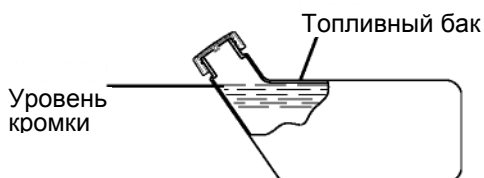



ЗАПУСК ХОЛОДНОГО ДВИГАТЕЛЯ

- Заполните топливный бак топливом.
- 1. Переместите переключатель зажигания в положение ПУСК/РАБОТА.
- 2. Нажимайте на праймер, пока топливо не попадет в обратный топливопровод.

Примечание:

заливать топливо в нагнетатель или обратный топливопровод не надо. Для запуска и работы воздушного устройства достаточно небольшого количества топлива в обратном топливопроводе.

3. Переведите рычаг воздушной заслонки в положение «закрыто» и потяните за рукоятку стартера, пока двигатель не начнет работу.
4. Переведите рычаг воздушной заслонки в рабочее положение. При необходимости осуществите повторный запуск. Дайте двигателю прогреться в течение нескольких минут.

Примечание:

пружинный стартер: при запуске тяните шнур короткими рывками — не более 1/2 — 2/3 стартового шнура. Не допускайте отскакивания шнура стартера назад. Надежно удерживайте прибор. Ежедневно прове-

ЗАПУСК ПРОГРЕТОГО ДВИГАТЕЛЯ

1. Если в топливном баке есть топливо, переведите переключатель зажигания в положение ЗАПУСК/РАБОТА. Потяните за рукоятку стартера 1—3 раза, двигатель должен заработать. Не используйте воздушную заслонку.
2. Если топливный бак пуст, то после заправки следует нажать праймер, пока топливо не попадет в обратный топливопровод, и потянуть рукоятку стартера. Не используйте воздушную заслонку.

Примечание:

если двигатель не запустился после четырех попыток, используйте процедуру запуска холодного двигателя.

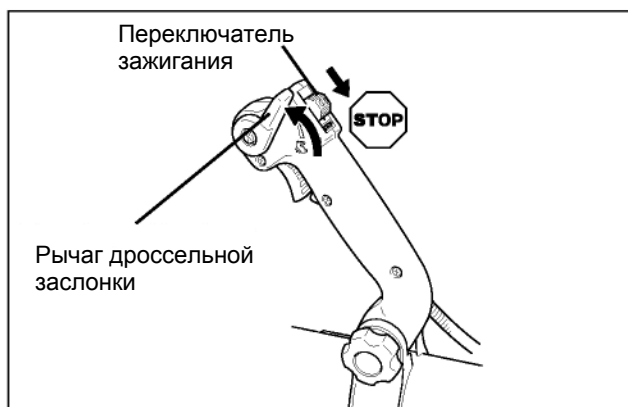

ОСТАНОВ ДВИГАТЕЛЯ

1. Переведите рычаг дроссельной заслонки вперед или назад в положение холостого хода и дайте двигателю поработать несколько минут.
2. Поверните переключатель зажигания в положение ВЫКЛ.



ПРЕДУПРЕЖДЕНИЕ

ЕСЛИ ДВИГАТЕЛЬ НЕ ПРЕКРАТИЛ РАБОТУ, ПЕРЕВЕДИТЕ РЫЧАГ ВОЗДУШНОЙ ЗАСЛОНКИ В ПОЛОЖЕНИЕ «ЗАКРЫТО» (CLOSE) И ЗАГЛУШИТЕ ДВИГАТЕЛЬ. ПЕРЕД ЗАПУСКОМ ПРОВЕРЬТЕ СОСТОЯНИЕ ПЕРЕКЛЮЧАТЕЛЯ ЗАЖИГАНИЯ И ОТРЕМОНТИРУЙТЕ ЕГО.

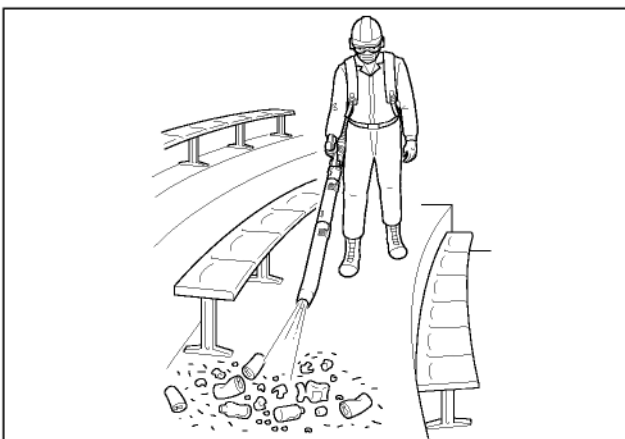
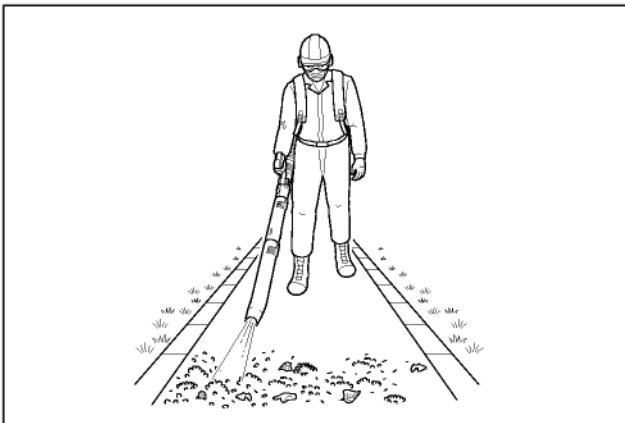
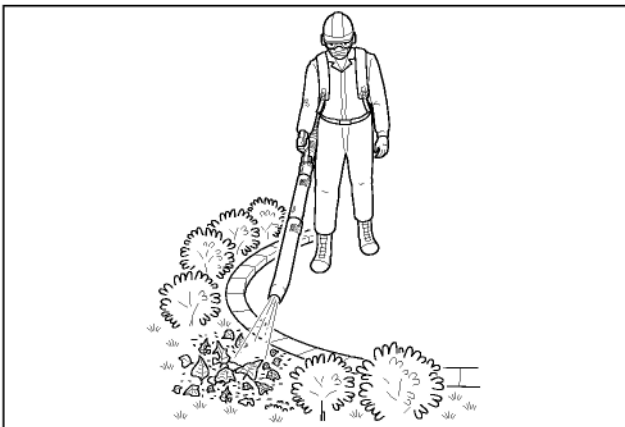

РАБОТА В РЕЖИМЕ ВОЗДУХОДУВНОГО УСТРОЙСТВА



ПРЕДУПРЕЖДЕНИЕ

- ИСПОЛЬЗУЙТЕ ЗАЩИТНЫЕ ОЧКИ И ЗАЩИТНУЮ МАСКУ. (ВНИМАТЕЛЬНО ПРОЧИТИТЕ РАЗДЕЛ "ПРАВИЛА БЕЗОПАСНОСТИ")
- НЕ НАПРАВЛЯЙТЕ ТРУБУ ВОЗДУХОДУВНОГО УСТРОЙСТВА НА ЛЮДЕЙ ИЛИ ЖИВОТНЫХ.

Примечания:

- перед включением воздуходувного устройства проверьте, чтобы провод дросселя проходил между коленом и рамой и сверху гибкого шланга.
- воздуходувное устройство модели РВ-655 может работать при любых оборотах двигателя в диапазоне от 2 600 об/мин до 7 000 об/мин после приблизительно трех полных выработок топлива после ремонта двигателя.

1. Для удаления сухих листьев с травы или цветов используйте низкую скорость.
2. Работайте на дополнительной скорости для уборки листьев и травы с дорожек, дворов и проездов.
3. Для уборки камней, грязи, снега, бутылок или банок с дорог, улиц, парковок или стадионов потребуется увеличение скорости.

Примечание:

не работайте на большей скорости, чем необходимо для выполнения задачи. Чем выше скорость, тем больше шума производит устройство. Для уменьшения запыленности работайте с воздуходувным устройством на низкой скорости и при необходимости увлажняйте рабочую зону. Выбрасывайте мусор в установленных местах. Берегите природу. Уважайте соседей.

ПРЕДОТВРАЩЕНИЕ ПОВРЕЖДЕНИЙ

- Перед работой проверьте направление ветра. Не направляйте трубу воздуходувного устройства на открытые окна и двери, автомобили, животных или детей и любые другие объекты, которые могут пострадать от облака пыли, листьев и мусора.
- Используйте удлинитель сопла, чтобы воздушный поток создавался на уровне почвы. Это сделает работу более эффективной и менее пыльной.
- В условиях сильной запыленности рекомендуется увлажнить поверхность перед нагнетанием воздуха.
- Уберите за собой после окончания работы. Убедитесь, что отходы не попали на соседние участки. Соберите мусор и выбросьте в мусорный бак.

ОБСЛУЖИВАНИЕ И УХОД

УЗЕЛ	ОБСЛУЖИВАНИЕ	СТРАНИЦА	ПЕРЕД ИСПОЛЬЗОВАНИЕМ	ЕЖЕМЕСЯЧНО
Воздушный фильтр	Осмотр/Замена	12		
Топливный фильтр	Проверка/очистка/замена	14		
Топливопровод	Осмотр	-		
Свеча зажигания	Осмотр/очистка/регулировка/замена	13		
Карбюратор	Проверка/замена и регулировка	12		
Система охлаждения	Проверка/очистка	13		
Глушитель (искроуловитель)	Проверка/затяжка/очистка	14		
Шнур стартера	Проверка/Замена	-		
Топливная система	Осмотр	14		
Винты, гайки и болты	Проверка, затяжка/замена	-		

ВАЖНО!

Указаны максимальные сроки. Особенности использования и опыт пользователя должны помочь определить необходимые интервалы техобслуживания.

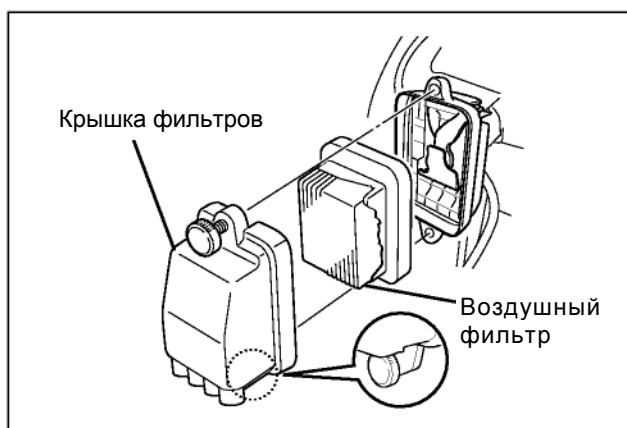

ОЧИСТКА ВОЗДУШНОГО ФИЛЬТРА

Примечание:

прочистайте воздушный фильтр после каждого использования.

1. Закройте воздушную заслонку, снимите крышку воздушного фильтра и сам фильтр.
2. Удалите щеткой пыль с фильтра или сдуйте ее. Не используйте для очистки воду.
3. Установите на место воздушный фильтр и крышку.

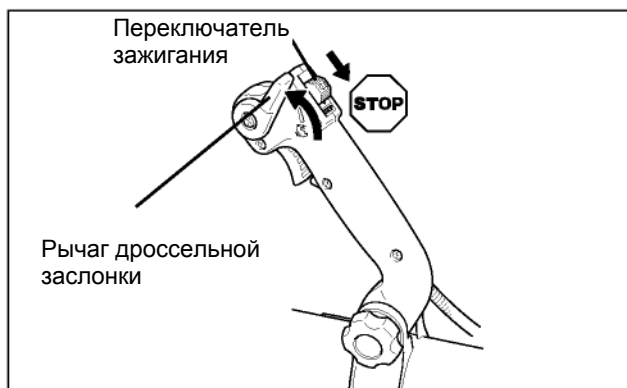

РЕГУЛИРОВКА КАРБЮРАТОРА

Примечание:

не регулируйте карбюратор без необходимости. При возникновении неполадок обращайтесь к дилеру. При регулировке карбюратора трубы должны быть установлены на воздуходувное устройство.

1. Остановите двигатель и убедитесь, что положение рычага дроссельной заслонки на рукоятке — полностью смещенное вперед.
2. Поверните регулятор оборотов холостого хода (Т) против часовой стрелки, чтобы появился зазор между коническим концом этого регулятора и рычагом дроссельной заслонки карбюратора.
3. Поверните регулятор оборотов холостого хода (Т) по часовой стрелке до контакта конического конца с рычагом дроссельной заслонки карбюратора, а потом еще на 1/2 оборота по часовой стрелке.

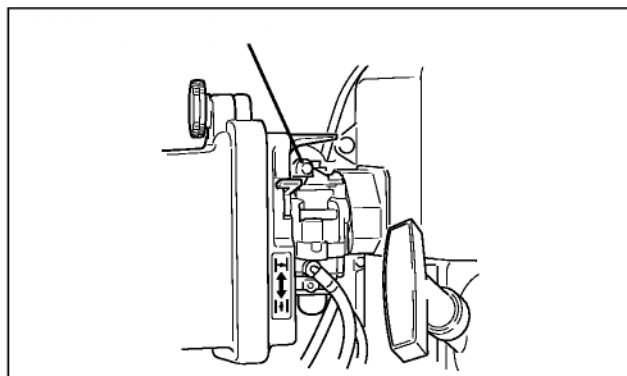

Примечание:

может понадобиться изменить регулировку регулятора скорости холостого хода (Т), чтобы двигатель не глох.

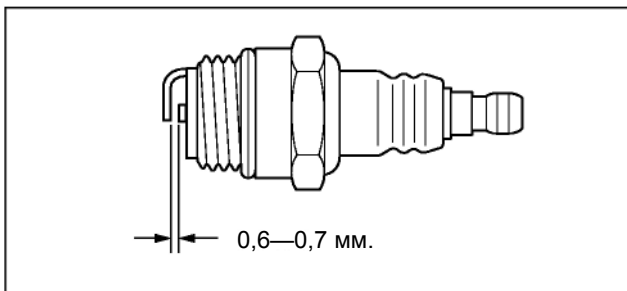

СВЕЧА ЗАЖИГАНИЯ

1. Проверьте зазор в электродах свечи зажигания. Межеlectродный зазор должен составлять 0,6—0,7 мм.
2. Проверьте степень изношенности электродов.
3. Проверьте наличие масла и прочих загрязнений на изоляторе.
4. В случае необходимости замените свечу и затяните ее с моментом 15—17 Н•м (1,5÷1,7 кг/сила).

Примечание:

не затягивайте свечу зажигания слишком туго.

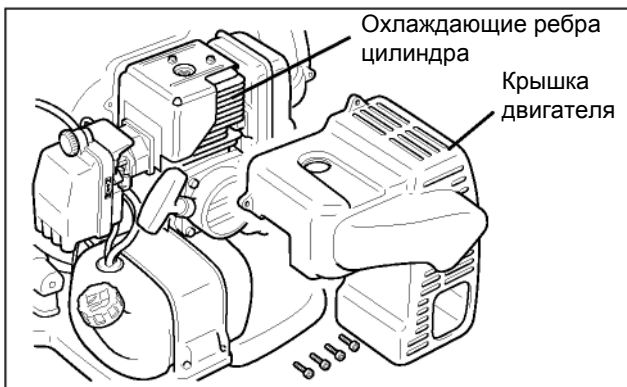

ОХЛАЖДЕНИЕ ДВИГАТЕЛЯ И ОБСЛУЖИВАНИЕ ОХЛАЖДАЮЩИХ РЕБЕР ЦИЛИНДРА

Очищайте охлаждающие ребра цилиндра для свободного доступа воздуха. Для очистки охлаждающих ребер снимайте крышку двигателя.

Примечание:

для поддержания рабочей температуры двигателя охлаждающий воздух должен свободно проходить сквозь охлаждающие ребра цилиндра, тем самым выводя тепло от сгорания топлива. Удаление засоров охлаждающих каналов и очистка охлаждающих ребер являются стандартными операциями техобслуживания. Любые неисправности, вызванные неправильным обслуживанием, не покрываются гарантией.



ПРЕДУПРЕЖДЕНИЕ

- ДЕРЖИТЕ РУКИ НА РАССТОЯНИИ ОТ ЛОПАСТЕЙ ВЕНТИЛЯТОРА.
- ВО ВРЕМЯ РАБОТЫ ДВИГАТЕЛЯ НЕ ДЕРЖИТЕ РУКИ МЕЖДУ ДВИГАТЕЛЕМ И МУСОРОСБОРНИКОМ. В ПРОТИВНОМ СЛУЧАЕ МОЖЕТ ПРОИЗОЙТИ НЕСЧАСТНЫЙ СЛУЧАЙ. ДВИГАТЕЛЬ ДОЛЖЕН БЫТЬ ПОЛНОСТЬЮ ОСТАНОВЛЕН ПРЕЖДЕ, ЧЕМ УДАЛЯТЬ ИЗ НЕГО ЛЮБОЙ МУСОР. ПО ВОЗМОЖНОСТИ УДАЛЯЙТЕ МУСОР С ПОМОЩЬЮ КАКОГО-НИБУДЬ ПРИСПОСОБЛЕНИЯ.

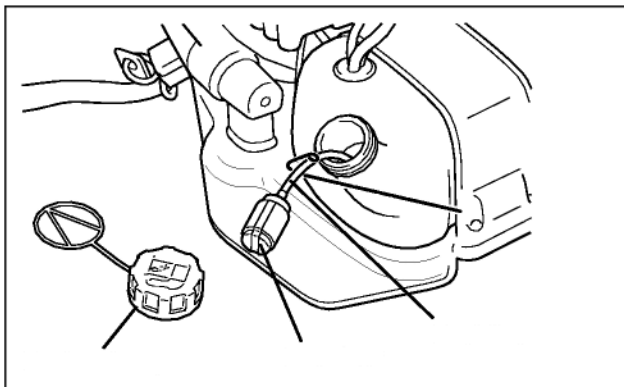
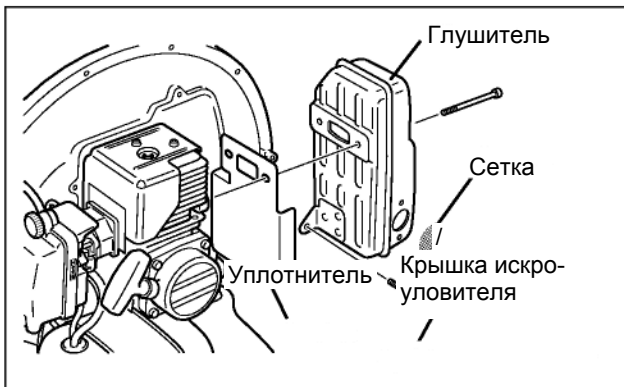
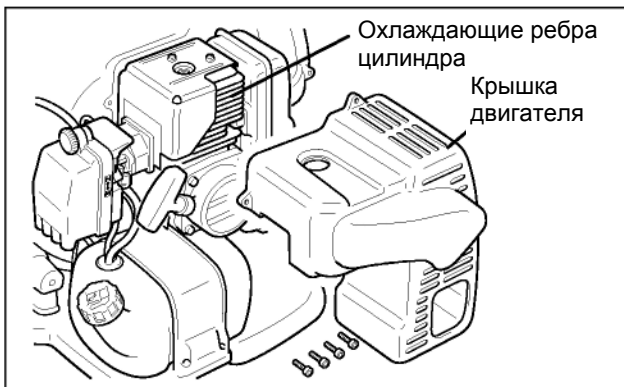

Топливный фильтр

ГЛУШИТЕЛЬ И ВЫПУСКНОЕ ОТВЕРСТИЕ

Примечание:

нагар в выпускном отверстии и глушителе приводит к перебоям в работе двигателя и перегреву. Периодически проверяйте выпускное отверстие и сетку. Не поцарапайте цилиндр или поршень при очистке выпускного отверстия.

1. Снимите свечу зажигания и крышку двигателя (четыре винта).
2. Снимите глушитель и уплотнитель
3. Очистите выпускное отверстие цилиндра. Будьте осторожны, не поцарапайте цилиндр или поршень, используя деревянный или пластмассовый скребок.
4. Снимите крышку искроуловителя и сетку искроуловителя с глушителя. Замените сетку, если она закоксована.
5. Установите сетку искроуловителя и крышку.

ЗАМЕНА ТОПЛИВНОГО ФИЛЬТРА

Примечание:

засоренный топливный фильтр может стать причиной плохого запуска и неудовлетворительной работы двигателя. Содержите топливный бак в чистоте, не допускайте попадания в него пыли и мусора. После установки топливного бака топливный фильтр должен находиться сверху бака.

1. Выньте топливный фильтр через отверстие в топливном баке, воспользовавшись металлической проволокой.
2. Удалите старый фильтр из топливопровода.
3. Установите новый топливный фильтр.

ПРОВЕРКА ТОПЛИВНОЙ СИСТЕМЫ

- Проводите проверку каждый раз перед началом работы.
- После заправки топливом убедитесь в отсутствии выделения или утечки топлива в областях вокруг топливопровода, уплотнителя и крышки топливного бака.
- В случае утечки или выделения существует опасность возгорания топлива. Немедленно выключите инструмент и обратитесь в сервисную службу дилера для ремонта или замены.

ПОИСК И УСТРАНЕНИЕ НЕИСПРАВНОСТЕЙ

Проблема		Причина	Устранение
Двигатель - плохо запускается - не запускается			
Двигатель запускается вручную.	<p>Топливо в карбюраторе → Топлива в карбюраторе нет</p> <p style="text-align: center;">↓</p>	<ul style="list-style-type: none"> • Топливный фильтр засорен • Топливопровод засорен • Карбюратор 	<ul style="list-style-type: none"> • Очистите или замените • Очистите • Обратитесь к дилеру ЕСНО
	<p>Топливо в цилиндре → Топлива в цилиндре нет</p>	<ul style="list-style-type: none"> • Карбюратор 	<ul style="list-style-type: none"> • Обратитесь к дилеру ЕСНО
	<p>Топливо в цилиндре → Топлива в глушителе</p> <p style="text-align: center;">↓</p>	<ul style="list-style-type: none"> • Топливная смесь слишком насыщенная 	<ul style="list-style-type: none"> • Откройте дроссельную заслонку • Очистите/замените воздушный фильтр • Отрегулируйте карбюратор • Обратитесь к дилеру ЕСНО
	<p>Есть искра на конце провода зажигания → Искры на конце провода зажигания нет</p>	<ul style="list-style-type: none"> • Зажигание выключено • Проблема электропитания 	<ul style="list-style-type: none"> • Включите зажигание • Обратитесь к дилеру ЕСНО
	<p>Свеча зажигания → Свеча зажигания не дает искры</p> <p style="text-align: center;">↓</p>	<ul style="list-style-type: none"> • Неправильный зазор свечи зажигания • Электроды покрыты сажей • Загрязнение топливом • Неисправна свеча зажигания 	<ul style="list-style-type: none"> • Отрегулируйте зазор до 0,6—0,7 мм • Очистите или замените • Очистите или замените • Замените свечу
Двигатель не запускается		<ul style="list-style-type: none"> • Внутренняя неисправность двигателя 	<ul style="list-style-type: none"> • Обратитесь к дилеру ЕСНО
Двигатель работает	<p>Двигатель глохнет или плохо набирает мощность</p> <p style="text-align: center;">↓</p>	<ul style="list-style-type: none"> • Воздушный фильтр загрязнен • Топливный фильтр загрязнен • Система вентиляции двигателя засорена • Свеча зажигания • Карбюратор • Система охлаждения засорена • Засорены выпускной канал/сетка искроуловителя 	<ul style="list-style-type: none"> • Очистите или замените • Очистите или замените • Очистите • Очистите, отрегулируйте или замените • Отрегулируйте • Очистите • Очистите
Двигатель работает правильно	<p>Воздуходувное устройство не работает, работает плохо или неровно</p>	<ul style="list-style-type: none"> • Труба воздуходувного устройства засорена, повреждена или ослаблено ее крепление 	<ul style="list-style-type: none"> • Удалите засорение • Затяните • Замените



ПРЕДУПРЕЖДЕНИЕ

- ЛЮБЫЕ ДРУГИЕ ОПЕРАЦИИ ПО ОБСЛУЖИВАНИЮ УСТРОЙСТВА, КРОМЕ ПЕРЕЧИСЛЕННЫХ В РУКОВОДСТВЕ ПОЛЬЗОВАТЕЛЯ, ДОЛЖЕН ВЫПОЛНЯТЬ ТОЛЬКО КВАЛИФИЦИРОВАННЫЙ ПЕРСОНАЛ СЕРВИСНОЙ СЛУЖБЫ.
- ПАРЫ ТОПЛИВА ЛЕГКО ВОСПЛАМЕНЯЕМЫ И МОГУТ СТАТЬ ПРИЧИНОЙ ПОЖАРА ИЛИ ВЗРЫВА. НИКОГДА НЕ ПРОВЕРЯЙТЕ РАБОТУ ЗАЖИГАНИЯ, ЗАКОРАЧИВАЯ СВЕЧУ ЗАЖИГАНИЯ НА МАССУ ОКОЛО ОТВЕРСТИЯ ЦИЛИНДРА ДЛЯ СВЕЧИ ЗАЖИГАНИЯ, ТАК КАК ЭТО МОЖЕТ СТАТЬ ПРИЧИНОЙ СЕРЬЕЗНЫХ ТРАВМ.

ХРАНЕНИЕ

ДОЛГОВРЕМЕННОЕ ХРАНЕНИЕ (БОЛЕЕ 30 ДНЕЙ)

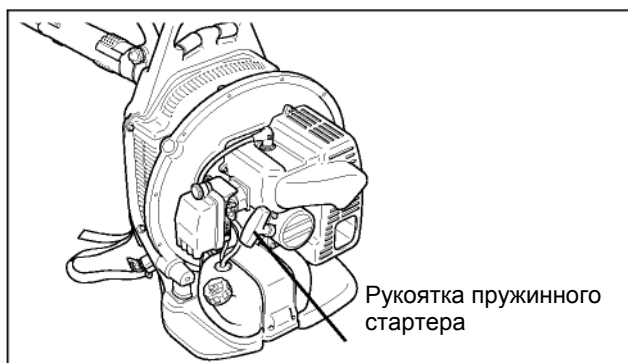

ПРЕДУПРЕЖДЕНИЕ

НЕ ХРАНИТЕ ИНСТРУМЕНТ В ЗАКРЫТОМ ПОМЕЩЕНИИ, ГДЕ ПАРЫ ТОПЛИВА МОГУТ СКАПЛИВАТЬСЯ ИЛИ ПРИЙТИ В КОНТАКТ С ОТКРЫТЫМ ОГНЕМ

Никогда не оставляйте устройство на продолжительный срок (30 дней и более), не подготовив его к хранению следующим образом:

1. Храните установку в сухом месте без пыли, недоступном для детей и посторонних.
2. Поверните переключатель зажигания в положение стоп (вниз).
3. Удалите излишки смазки, масла и загрязнений с поверхности установки.
4. Выполните все требуемые плановые процедуры и смазку.
5. Затяните все винты и крепления.
6. Полностью слейте топливо из бака и потяните рукоятку стартера несколько раз, чтобы вывести топливо из карбюратора.
7. Храните топливо только в пригодном для этого контейнере.
8. Снимите свечу зажигания и через отверстие для свечи зажигания залейте в цилиндр половину чайной ложки свежего и чистого машинного масла для двухтактных двигателей.
 - A. Оберните отверстие свечи зажигания куском чистой ткани.
 - B. Потяните рукоятку стартера 2 или 3 раза, чтобы распределить масло внутри двигателя.
 - C. Определите положение поршня через отверстие для свечи. Медленно потяните рукоятку стартера, чтобы поршень пришел в верхнюю точку, и оставьте его там.
9. Установите свечу зажигания (не присоединяя кабель зажигания).
10. Снимите систему трубопроводов с инструмента.

Примечания:

- Сохраните данное руководство пользователя.
- Если руководство пользователя утеряно или сильно повреждено, приобретите новое руководство у ближайшего дилера ECHO.
- При передаче инструмента во временное пользование обязательно передавайте новому владельцу руководство по эксплуатации, содержащее описание инструмента и правила использования.
- При передаче изделия третьим лицам следует приложить руководство пользователя к установке.

ТЕХНИЧЕСКИЕ ХАРАКТЕРИСТИКИ

		PB-655
Размеры : длина x ширина x высота масса (без труб воздухоудного устройства и относящихся к ним деталей, с пустым топливным баком)	мм	380 x 480 x 525
	кг	10.3
Двигатель: Тип двигателя Рабочий объём Карбюратор Зажигание Свеча зажигания Стартер	мл (см ³)	Одноцилиндровый двухтактный двигатель с воздушным охлаждением 63.3 WALBRO Карбюратор диафрагменного типа WYK с продувкой Маховичное магнето — система GDI NGKBPМR8Y Автоматически перематывающаяся система
Объем воздуха:	м ³ /мин	16
Топливо: масло Пропорция Емкость топливного бака	л	Бензин стандартного качества. Рекомендуется неэтилированный бензин с октановым числом не менее 89. Не используйте топливо, содержащее метиловый спирт или более 10 % этилового спирта. Масло для двухтактного двигателя с воздушным охлаждением. 50:1 по стандарту ISO-L-EGD (ISO/CD 13738), JASO FC/FD и ECHO Premium 50:1. 50:1 (2 %) 2.0
Уровень звукового давления: (ISO 22868) LpAav =	дБ(А)	95.6
Гарантированный уровень звуковой мощности: (2000/1 4/EC) LWA =	дБ(А)	114
Уровень вибрации: (по стандарту ISO 7916)	м/с ²	3.8
Обороты двигателя при полностью открытой дроссельной заслонке:	об/мин	6800 — 7300
Обороты холостого хода:	об/мин	2350 — 2850

НАКЛЕЙКИ И СИМВОЛЫ

Изображение символа	Описание/назначение символа	Изображение символа	Описание/назначение символа
	Внимательно прочтите руководство по эксплуатации		Бензин и масляные смеси
	Наденьте средства защиты органов зрения, слуха, защитный головной убор		Травмирование пальцев
	Аварийная остановка	L	Регулировка карбюратора - Качество смеси на низкой скорости
		H	Регулировка карбюратора - Качество смеси на высокой скорости
	Горячая поверхность	T	Регулировка карбюратора - Обороты холостого хода
	Праймер		Гарантированный уровень звуковой мощности

Архангельск (8182)63-90-72
Астана +7(7172)727-132
Белгород (4722)40-23-64
Брянск (4832)59-03-52
Владивосток (423)249-28-31
Волгоград (844)278-03-48
Вологда (8172)26-41-59
Воронеж (473)204-51-73
Екатеринбург (343)384-55-89
Иваново (4932)77-34-06
Ижевск (3412)26-03-58
Казань (843)206-01-48

Калининград (4012)72-03-81
Калуга (4842)92-23-67
Кемерово (3842)65-04-62
Киров (8332)68-02-04
Краснодар (861)203-40-90
Красноярск (391)204-63-61
Курск (4712)77-13-04
Липецк (4742)52-20-81
Магнитогорск (3519)55-03-13
Москва (495)268-04-70
Мурманск (8152)59-64-93
Набережные Челны (8552)20-53-41

Нижний Новгород (831)429-08-12
Новокузнецк (3843)20-46-81
Новосибирск (383)227-86-73
Орел (4862)44-53-42
Оренбург (3532)37-68-04
Пенза (8412)22-31-16
Пермь (342)205-81-47
Ростов-на-Дону (863)308-18-15
Рязань (4912)46-61-64
Самара (846)206-03-16
Санкт-Петербург (812)309-46-40
Саратов (845)249-38-78

Смоленск (4812)29-41-54
Сочи (862)225-72-31
Ставрополь (8652)20-65-13
Тверь (4822)63-31-35
Томск (3822)98-41-53
Тула (4872)74-02-29
Тюмень (3452)66-21-18
Ульяновск (8422)24-23-59
Уфа (347)229-48-12
Челябинск (351)202-03-61
Череповец (8202)49-02-64
Ярославль (4852)69-52-93

сайт: <http://echo.nt-rt.ru/> || эл. почта: eoh@nt-rt.ru